

RECOMENDAÇÕES PARA USO

RECOMENDACIONES DE USO/RECOMMENDATIONS OF USE

A Xalingo Brinquedos agradece sua escolha por adquirir um produto de nossa marca. Para o melhor aproveitamento e evitar problemas no uso do nosso produto, pedimos para que primeiro seja lido todo o conteúdo deste manual e que o mesmo seja guardado para eventuais consultas.

- Este brinquedo só deve ser entregue à criança após ter sido montado por um adulto.
- Este brinquedo deve ter a supervisão de um adulto durante o uso.
- Nunca o use perto de escadas, vias públicas, piscinas ou locais com água ou escorregadios.
- Para evitar acidentes, é ideal que a criança esteja calçada.
- O produto foi projetado para suportar 5 crianças de no máximo 30kg cada.
- Aconselhamos utilizar o produto em gramados, areia, carpetes ou outro piso macio e plano.
- O produto foi projetado para crianças acima de 4 anos.
- Este produto não é destinado à exploração comercial.

La Xalingo Brinquedos (juguetes) agradece su opción por adquirir un producto de suya marca. Para un mejor aprovechamiento y evitar problemas en el uso de sus productos, pedimos para que primero sea leído todo el contenido de este manual y que el mismo sea guardado para eventuales consultas.

- Este juguete sólo debe ser entregado al niño después de haber sido armado por un adulto.
- Este juguete debe tener la supervisión de un adulto mientras el uso.
- Nunca lo use cerca de las escaleras, vias públicas, piscinas o locales con agua o resbaladizos.
- Para evitar accidentes, es necesario que el niño esté calzado.
- El producto fue proyectado para soportar 5 niños de lo máximo 30 Kg cada.
- Aconsejamos utilizar el producto en gramados, arena, carpetes u otro piso suave y plano.
- El producto fue proyectado para niños con más de 4 años de edad.
- Este producto no es destinado a la exploración comercial.

Xalingo Brinquedos (Toys) thanks you for choosing our products. For a better enjoyment and to avoid problems when using our products, please read the instruction manual thoroughly and keep it handy for queries.

- This toy should only be given to a child after assembled by an adult.
- This toy requires adult supervision during its use.
- Never put it near stairways, public areas, swimming pools or areas with water and slippery.
- To avoid accidents, it's ideal for the child to wear shoes.
- This product was designed to support 5 children up to 30 kg each.
- We recommend using this product on lawns, sand, carpet or other plain and soft flooring material.
- This product was designed for children over 4 years old.
- This product is not for commercial purpose.

INSTRUÇÕES DE MONTAGEM

INSTRUCCIONES DE MONTAJE/ASSEMBLE INSTRUCTION

POLYPLAY ATLAS

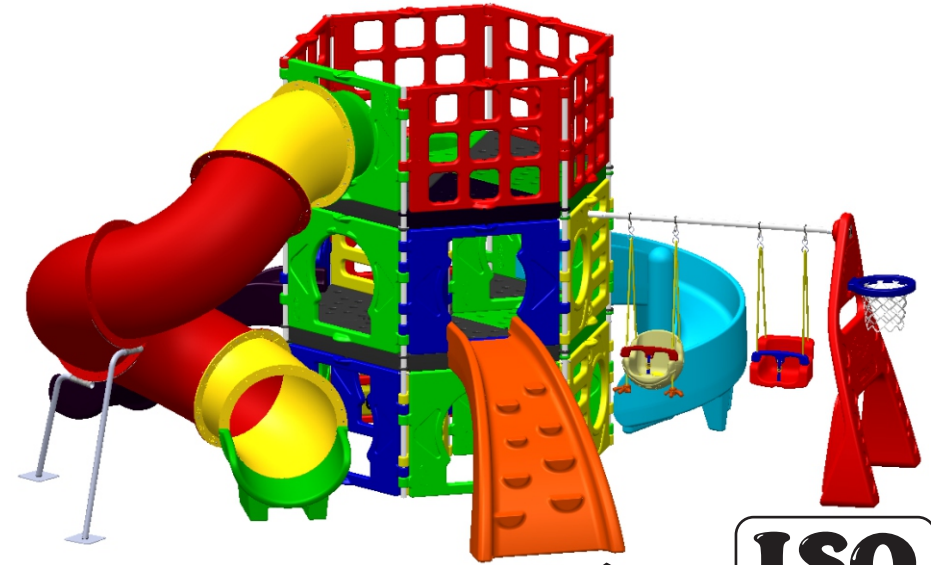

Ref.: 0975.5



Visite nosso site
www.xalingo.com.br

XALINGO S/A INDÚSTRIA E COMÉRCIO

BR 471 - km129 - SANTA CRUZ DO SUL - RS - BRASIL CEP 96835-642
FONE / FAX: (51) 3719 - 9800 / 3719 - 1009 CNPJ 95.425.534/0001-76
SERVIÇO DE INFORMAÇÃO AO CONSUMIDOR - FALE CONOSCO:
www.xalingo.com.br - e-mail: vendas@xalingo.com.br
GUARDAR PARA EVENTUAIS CONSULTAS.
GUARDAR PARA EVENTUALES CONSULTAS.
KEEP THIS FOR FURTHER CONSULTATIONS.



IQB

NBR 14350
CE - PLG/IQB 000127
CERTIFICAÇÃO VOLUNTÁRIA

OCP - 0006

ATENÇÃO: Este brinquedo só deve ser entregue à criança após ter sido montado por um adulto.
ATENCIÓN: Este juguete solo se deberá entregarlo al niño tras haber sido montado por un adulto.
WARNING: This toy should only be handed to a child after being assembled by an adult.

2

A montagem do playground necessita de três pessoas.

El montaje de los parque infantil requiere de tres personas.

The assembly of playground requires three people.

Atenção: Observe para que a frente do balanço fique sempre mais alta. Isso você consegue inclinando a criança para trás e ajustando os nós, independente do modelo de balanço que você tem.

Atención: Observe para que la parte de enfrente del columpio quede siempre más alta. Eso usted consigue inclinando al niño hacia atrás y ajustando los nudos, independientemente del modelo de columpio que tenga.

Attention: Observe so that the front of the swings always in a higher position. You can do this by slanting the child backwards and adjusting the knots, independent of the swing model you have.

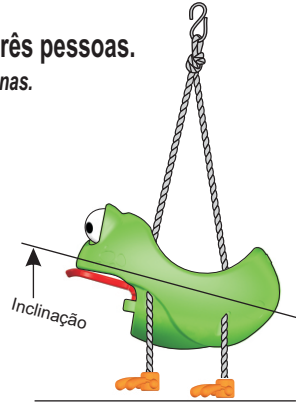

Basta você inserir os ganchos que já estão acoplados às cordas do balanço a um suporte adequado e divertir-se à vontade.

ATENÇÃO: A pessoa que instalou o balanço é responsável de revisar os nós da parte inferior do balanço e aplicar o seu peso sobre o assento para garantir que esteja em condições perfeitas de uso.

Basta que usted introduzca los ganchos que ya están acoplados a las cuerdas del columpio a un soporte adecuado y podrá divertirse a gusto.
ATENCIÓN: la persona que instaló el columpio es responsable por revisar los nudos de la parte inferior del columpio y aplicar su peso al asiento para garantizar que esté en condiciones perfectas de uso.

All that is required is to insert the hooks that are already attached to the ropes of the swing to an adequate support and have fun!!

ATTENTION: The person who installed the swing is responsible to check the seat of the swing regularly and apply their weight to it to make sure it is in perfect working condition.

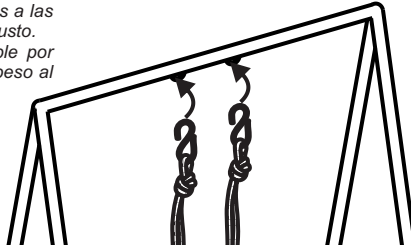

FIXAÇÃO DOS CUBOS NA PAREDE:

O encaixe A deve ser feito antes do B na furação existente na parede.

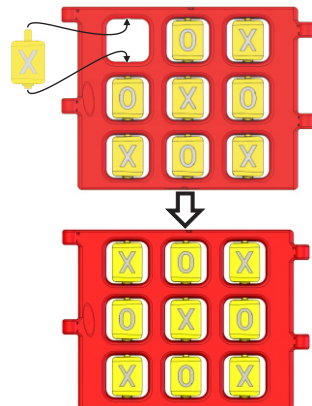

11

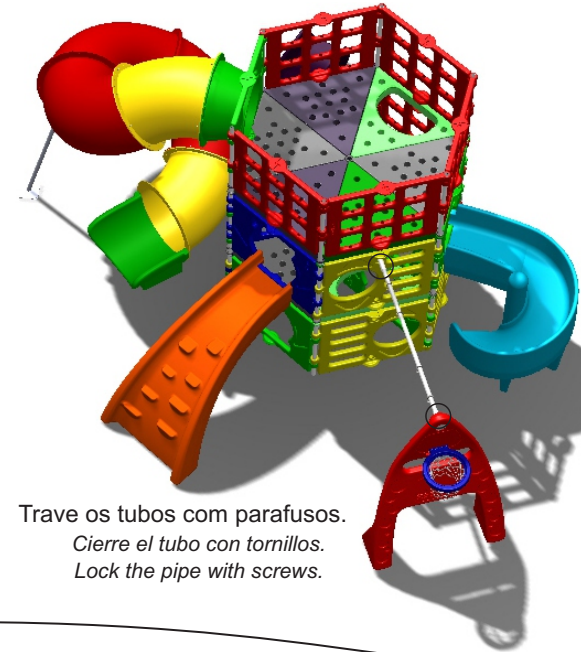

Trave os tubos com parafusos.

Cierre el tubo con tornillos.

Lock the pipe with screws.

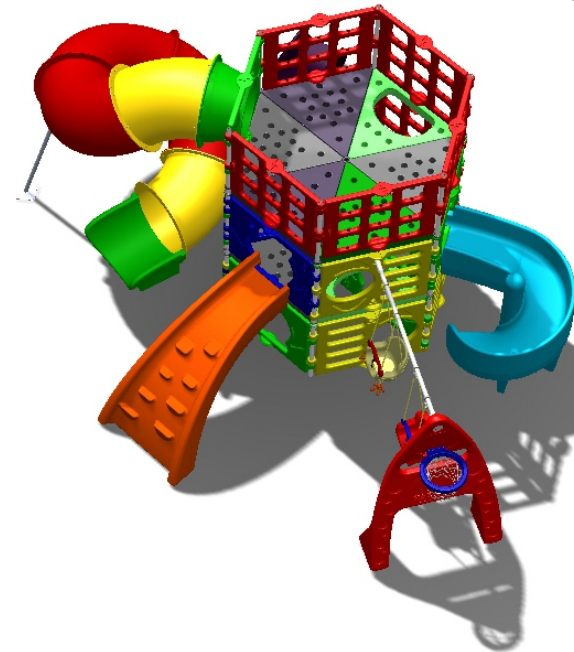

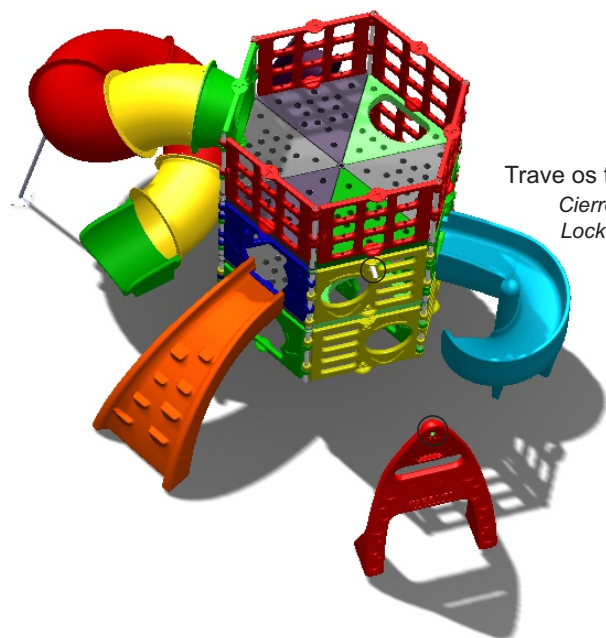
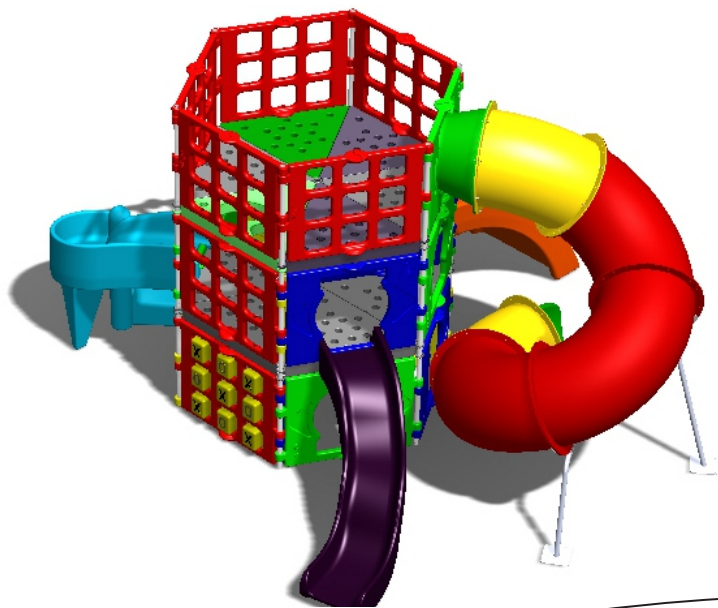

Trave os tubos com parafusos.
 Cierre el tubo con tornillos.
 Lock the pipe with screws.

AS PEÇAS QUE COMPÕEM O PRODUTO:

ATENÇÃO: uma parede amarela **com rebite** deve ser posicionada conforme mostrado na página 29, as outras paredes amarelas **com ou sem rebite** podem ser utilizadas em qualquer situação.

PRECAUCION: una pared amarilla **con remache** debe ser colocado como se muestra en la página 29, las otras paredes amarillas **con o sen remache** puede utilizar en cualquier situación.

CAUTION: a yellow wall with rivet should be positioned as shown on page 29, the other yellow walls with or without rivet can be used in any situation.



JOELHO MAIOR



JOELHO MENOR

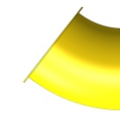

ENTRADA TÚNEL

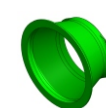

SAÍDA TÚNEL



ARO DE BASQUETE

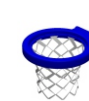

CUBO



PISO ABERTO

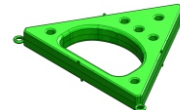

BOLAS



BALANÇO EGGS



BALANÇO INFANTIL



PISO

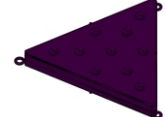

TOBOGÃ ESPIRAL



ESCORREGADOR



ESCALADOR



ESTRUTURA PARA BALANÇO



TUBO MAIOR



TUBO MÉDIO



Montador: _____

- 1 ESCORREGADOR
- 2 PISOS ABERTOS
- 9 CUBOS
- 1 BOLA BASQUETE
- 1 BALANÇO EGGS
- 10 PISOS
- 1 ARO BASQUETE
- 1 BOLA FUTEBOL
- 1 HASTE MAIOR

- 1 PAREDE AMARELA C/ REBITE
- 1 BALANÇO INFANTIL
- 4 PAREDES AMARELAS
- 7 PAREDES VERMELHAS
- 5 PAREDES AZUIS
- 7 PAREDES VERDES
- 1 TOBOGÃ ESPIRAL
- 1 ESTRUTURA P/ BALANÇO
- 1 ESCALADOR
- 1 HASTE MENOR

- 1 SAÍDA DO TÚNEL
- 2 JOELHOS MENORES
- 3 JOELHO MAIORES
- 1 ENTRADA DO TÚNEL
- 6 TUBO GRANDE
- 1 TUBO MÉDIO
- 1 TUBO BALANÇO
- 2 SUPORTE TOBOGÃ

0975.5 POLYPLAY ATLAS

01 UNIDADE	0957.M	6	PISOS	CX2
		9	CUBOS	
01 UNIDADE	0957.N	4	PISOS	CX2
		2	PISO ABERTO	
01 UNIDADE	0957.A	5	PAREDE VERMELHA	CX1
01 UNIDADE	0957.B	4	PAREDE AMARELA	CX1
		1	PAREDE AMARELA C/ REBITE	
01 UNIDADE	0957.C	5	PAREDE AZUL	CX1
01 UNIDADE	0957.F	1	PAREDE VERMELHA	CX3
		1	PAREDE VERMELHA C/ FURO	
01 UNIDADE	0957.K	4	PAREDE VERDE	CX1
		1	PAREDE VERDE C/ FUROS	
01 UNIDADE	0957.L	2	PAREDE VERDE	CX3
		1	Manual de instruções 0975.	
01 UNIDADE	0957.T	6	TUBO GRANDE	PLASTICO BOLHA
		1	TUBO MEDIO	
01 UNIDADE	0957.R	1	HASTE MAIOR	PLASTICO BOLHA
		1	HASTE MENOR	
		2	SUORTE TOBOGÃ	
		1	KIT PARAFUSOS	
01 UNIDADE	0956.G	1	ESCORREGADOR ESPIRAL	PLASTICO BOLHA
01 UNIDADE	0956.F	1	ESCALADOR	PLASTICO BOLHA
01 UNIDADE	0956.D	1	ESCORREGADOR EM CURVA	PLASTICO BOLHA
01 UNIDADE	EMBALAGEM TRANSPORTE 0287.7			
01 UNIDADE	EMBALAGEM DE TRANSPORTE 0936.6			
01 UNIDADE	0957.Q	1	BASE BALANÇO	PLASTICO BOLHA
		1	TUBO COM SOLDA	
		1	KIT MULTIBALANÇO	
03 UNIDADES	0957.X	1	JOELHO MAIOR	PLASTICO BOLHA
02 UNIDADES	0957.Y	1	JOELHO MENOR	
01 UNIDADE	0957.W	1	ENTRADA TÚNEL	
		1	SAÍDA TÚNEL	

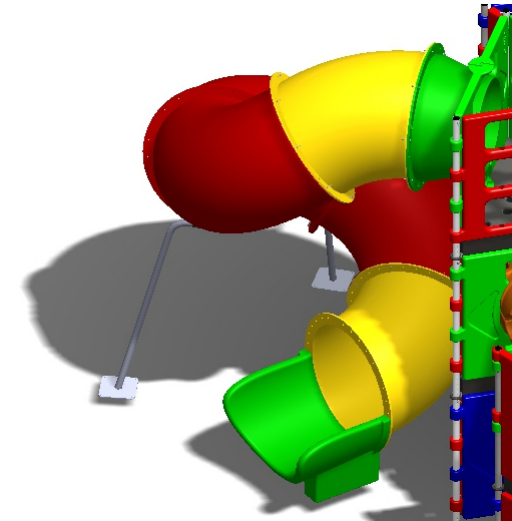

Fixe o suporte de sustentação.

Fije el soporte de apoyo.

Attach the support bracket.

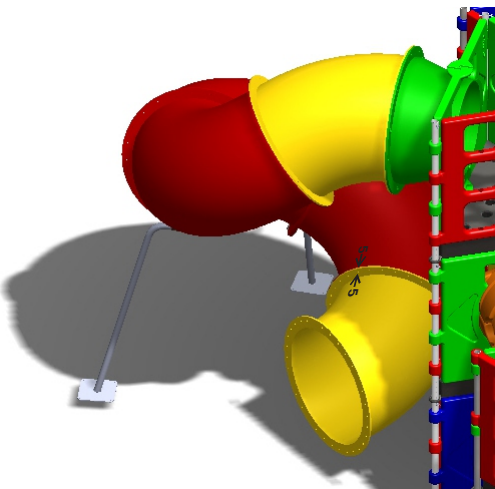
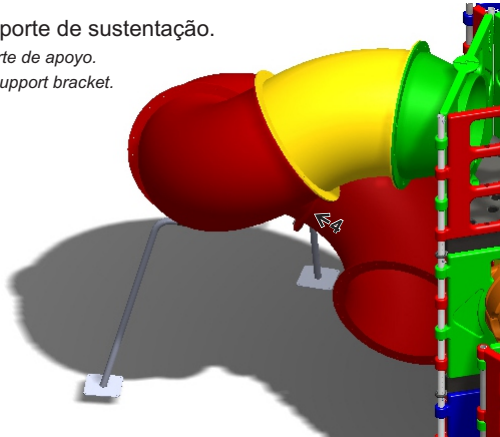

5

Tubo médio.
Tubo medio.
Median tube.

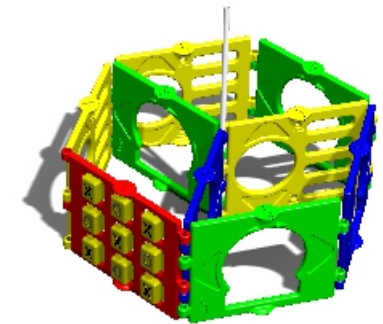
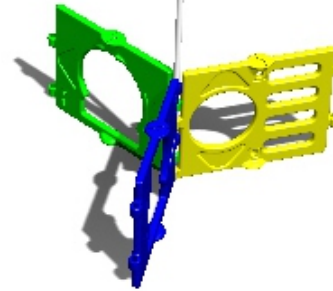

Na montagem dos pisos deve ser observada a numeração das peças.

En el montaje de los suelos hay que señalar la numeración de las piezas.

In the assembly of the floors should be noted the numbering of parts.

Os pisos são coloridos e podem ser montados em qualquer parte do playground, basta “gitar” ou “inverter” para encaixar no lugar desejado.

Los suelos son de colores y se puede montar en cualquier lugar en el patio, sólo "giro" o "atrás" para encajar en su lugar.

The floors are colorful and can be mounted anywhere in the playground, just "spin" or "reverse" to fit into place.

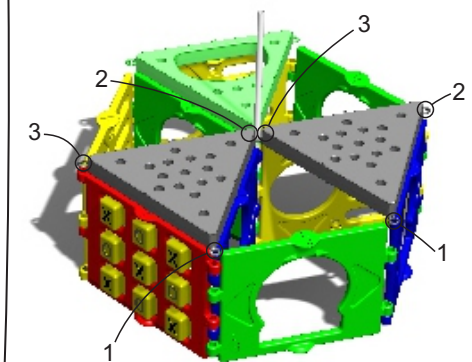
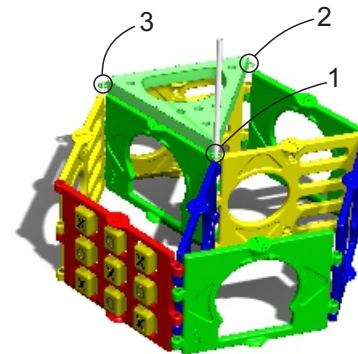

6

Tubo grande.
Tubo grande.
Large tube.

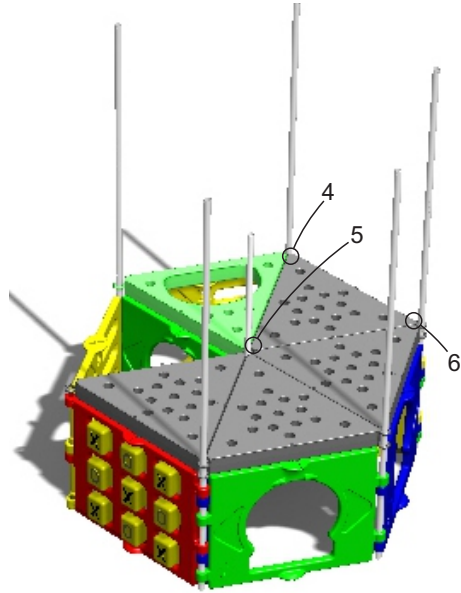
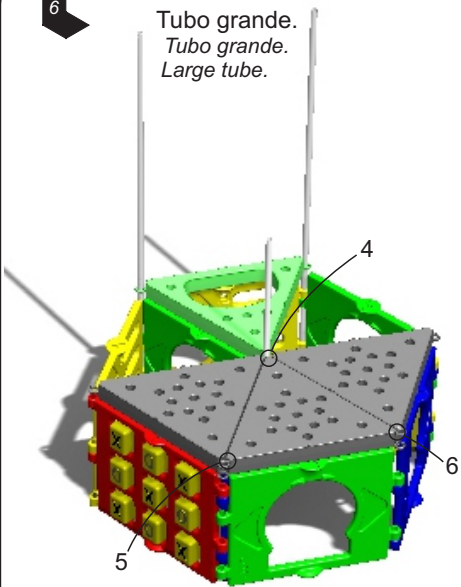

A parede amarela deve ficar com o encaixe para cima a fim de sustentar os pisos.
La pared amarilla debe permanecer con la base hacia arriba con el fin de apoyar a los pisos.
The yellow wall should keep the dock up to support the floors.

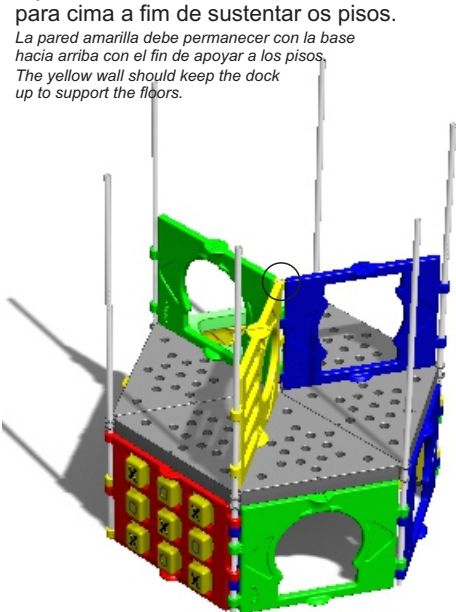
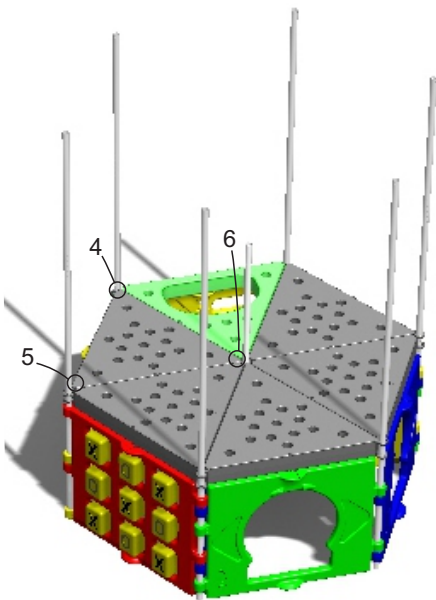

11

Fixe o suporte de sustentação.
Fije el soporte de apoyo.
Attach the support bracket.

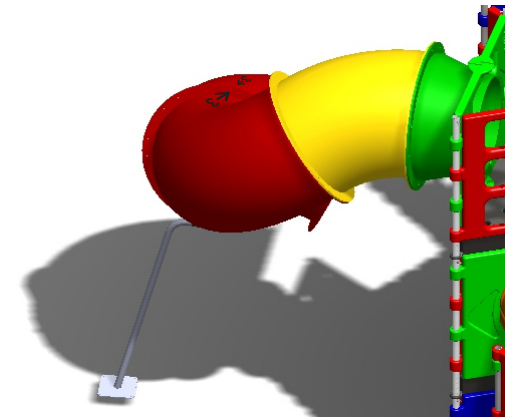
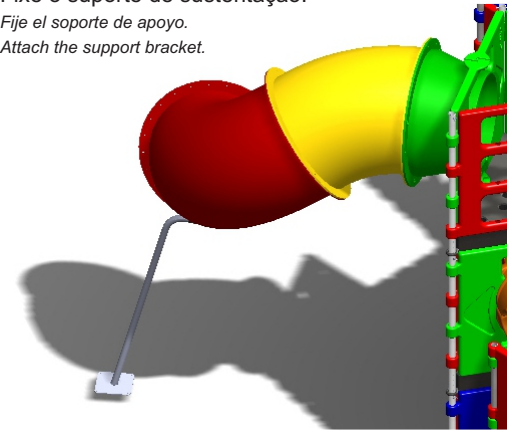

10

Na montagem do tobogã a seta numerada de uma peça deve estar alinhada com o mesmo número da outra peça para fixar com os parafusos.

En el montaje de lo tobogán a flecha numerada debe estar alineado con el mismo número de la otra parte para asegurar con los tornillos.

In assembling the arrow numbered slides a part to be aligned with the same number as another piece to secure with screws.

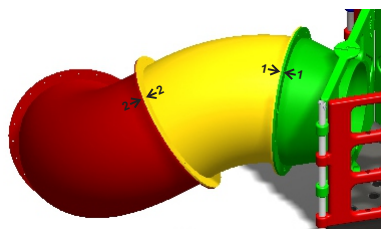
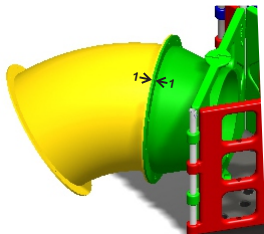

Para incluir mais paredes retire os tubos, um tubo de cada vez (o próximo só deve ser retirado quando o primeiro tiver sido recolocado no lugar), puxe as paredes para as posições e insira o tubo novamente.

Para agregar más muros de retirar los tubos, un tubo a la vez (el próximo sólo puede ser retirada cuando la primera se ha puesto en su lugar), tirar los muros a la posición e introduzca el tubo de nuevo.

To add more walls remove the tubes, one tube at a time (the next should only be removed when the first has been put back in place), pull the walls to the position and insert the tube again.

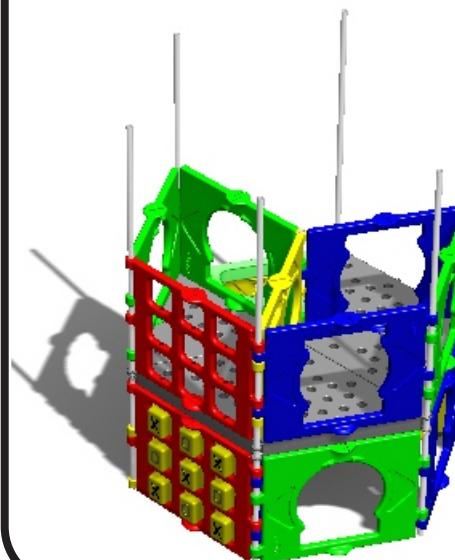
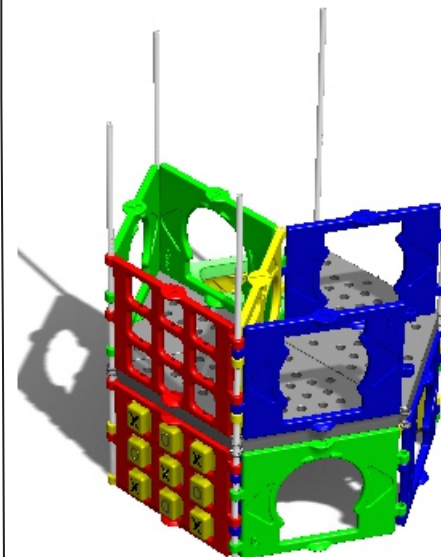
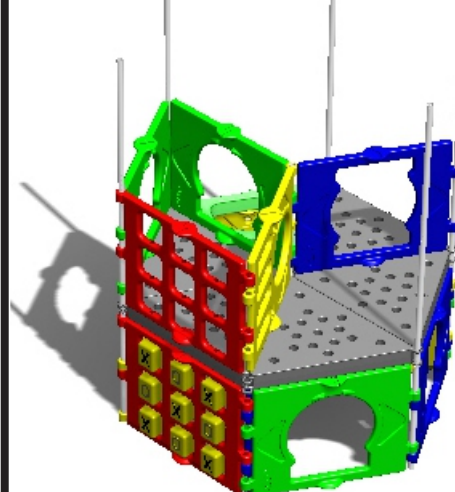

Parede amarela com rebite.
Pared amarilla con remanhe.
Yellow wall with rivet.

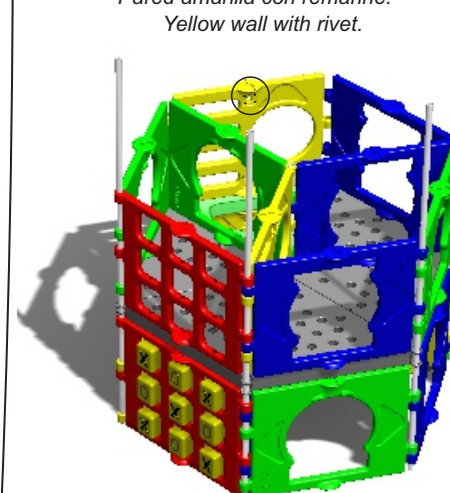

8

Encaixe os pisos por cima dos tubos.

Colocación de la tubería sobre el suelo.
Fitting the tubing over the floor.

Na montagem dos pisos deve ser observada a numeração das peças conforme a página 26.

En el montaje de los suelos debe ser observada la numeración de las piezas como página 26.

In the assembly of the floors should be observed as the numbering of the parts page 26.

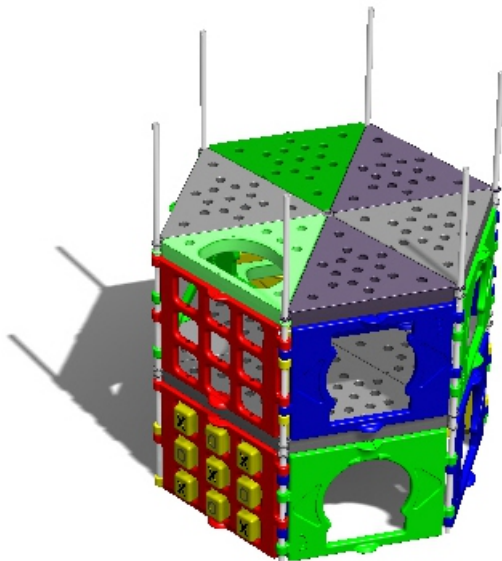
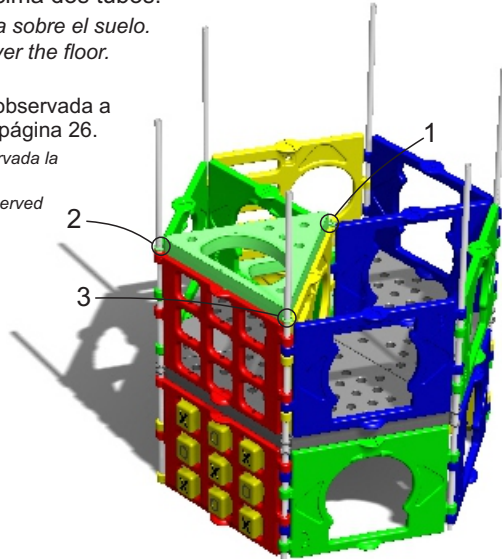

9

Trave os tubos com parafusos.

Cierre el tubo con tornillos.
Lock the pipe with screws.

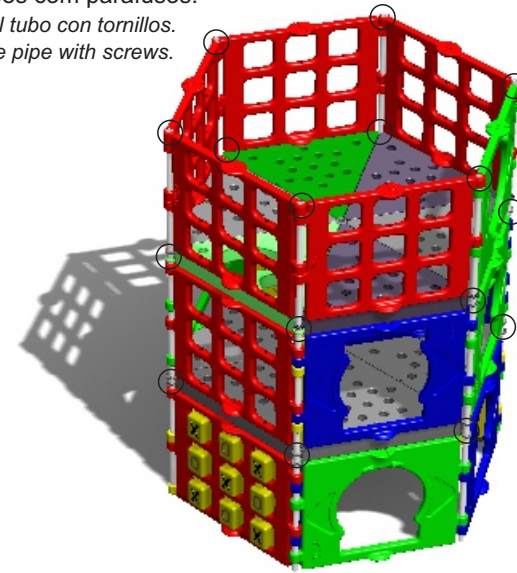

Parede verde com furos.
Pared verde con orificios.
Green wall with hole.

