

**INSTRUÇÕES DE MONTAGEM**  
INSTRUCCIONES DE MONTAJE/ASSEMBLE INSTRUCTION

# Trave de Gol Arco de Gol Goalpost

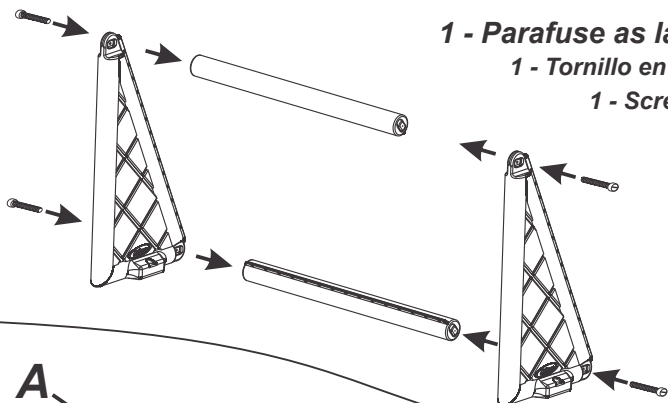

- 1 - Parafuse as laterais nas traves.  
1 - Tornillo en el lateral de las vigas.  
1 - Screw in the side beams.

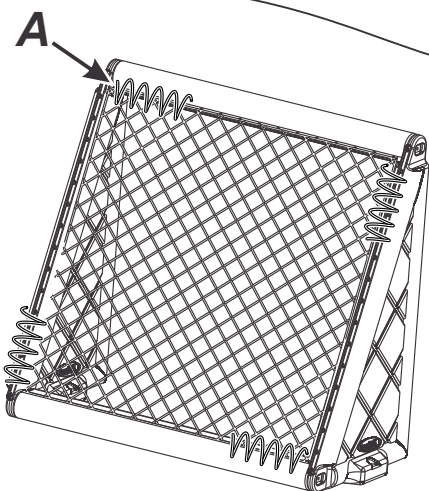

- 2 - Amarre a ponta do cordão (A) no primeiro furo da trave, enlace o cordão entre os elos da rede e os furos até o final da trave.  
Repita o processo nas outras três traves.

1 - Ate el extremo de la cuerda (A) el primer agujero de la cerradura, el estrecho vínculo que existe entre los eslabones de la red y los agujeros hasta que el extremo de la viga.  
Repita el procedimiento en los otros tres vigas..

1 - Tie the end of the string (A) the first hole of the lock, the umbilical link between the links of the network and the holes until the end of the beam.  
Repeat on the other three beams..

Ref.: 0987.6

**ATENÇÃO:** Este brinquedo só deve ser entregue à criança após ter sido montado por um adulto.  
**ATENCIÓN:** Este juguete solo se deberá entregarlo al niño tras haber sido montado por un adulto.  
**WARNING:** This toy should only be handed to a child after being assembled by an adult.

**INSTRUÇÕES DE MONTAGEM**  
INSTRUCCIONES DE MONTAJE/ASSEMBLE INSTRUCTION

# Trave de Gol Arco de Gol Goalpost

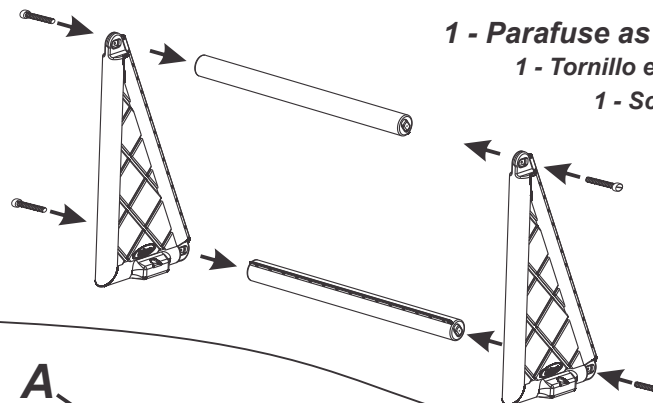

- 1 - Parafuse as laterais nas traves.  
1 - Tornillo en el lateral de las vigas.  
1 - Screw in the side beams.

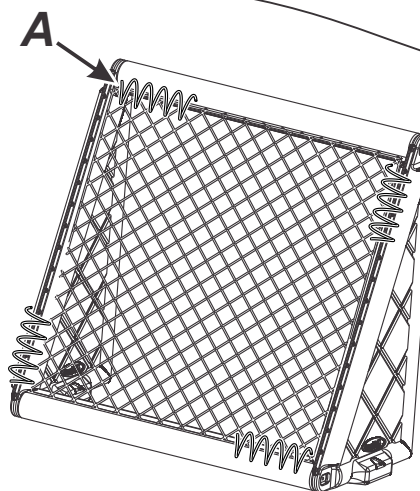

- 2 - Amarre a ponta do cordão (A) no primeiro furo da trave, enlace o cordão entre os elos da rede e os furos até o final da trave.  
Repita o processo nas outras três traves.

1 - Ate el extremo de la cuerda (A) el primer agujero de la cerradura, el estrecho vínculo que existe entre los eslabones de la red y los agujeros hasta que el extremo de la viga.  
Repita el procedimiento en los otros tres vigas..

1 - Tie the end of the string (A) the first hole of the lock, the umbilical link between the links of the network and the holes until the end of the beam.  
Repeat on the other three beams..

Ref.: 0987.6

**ATENÇÃO:** Este brinquedo só deve ser entregue à criança após ter sido montado por um adulto.  
**ATENCIÓN:** Este juguete solo se deberá entregarlo al niño tras haber sido montado por un adulto.  
**WARNING:** This toy should only be handed to a child after being assembled by an adult.

## RECOMENDAÇÕES PARA USO

RECOMENDACIONES DE USO/RECOMMENDATIONS OF USE

*A Xalingo Brinquedos agradece sua escolha por adquirir um produto de nossa marca. Para o melhor aproveitamento e evitar problemas no uso do nosso produto, pedimos para que primeiro seja lido todo o conteúdo deste manual e que o mesmo seja guardado para eventuais consultas.*

- Este brinquedo só deve ser entregue à criança após ter sido montado por um adulto.
- Este brinquedo deve ter a supervisão de um adulto durante o uso.
- Nunca o use perto de escadas, vias públicas, piscinas ou locais com água ou escorregadios.
- Para evitar acidentes, é ideal que a criança esteja calçada.
- Este produto não é destinado à exploração comercial.

*La Xalingo Brinquedos agradece su opción por adquirir un producto de suya marca. Para un mejor aprovechamiento y evitar problemas em el uso de sus productos, pedimos para que primero sea leído todo el contenido de este manual y que el mismo sea guardado para eventuales consultas.*

- Este juguete sólo debe ser entregado al niño después de haber sido armado por un adulto.
- Este juguete debe tener la supervisión de un adulto durante el uso.
- Nunca lo use cerca de las escaleras, vias públicas, piscinas o locales con agua o resbaladizos.
- Para evitar accidentes, es necesario que el niño esté calzado.
- Este producto no está destinado a la exploración comercial.

*Xalingo Toys thanks you for choosing our products. For a better enjoyment and to avoid problems when using our products, please read the instruction manual thoroughly and keep it handy for queries.*

- This toy should only be given to a child after assembled by an adult.
- This toy requires adult supervision during its use.
- Never put it near stairways, public areas, swimming pools or areas with water and slippery.
- To avoid accidents, it's ideal for the child to wear shoes.
- This product is not for commercial purpose.



**XALINGO S/A INDÚSTRIA E COMÉRCIO**  
BR 471 - km147 - SANTA CRUZ DO SUL - RS - BRASIL CEP 96835-642  
FONE / FAX: (51) 3719 - 9800 / 3719 - 1009 CNPJ 95.425.534/0001-76  
SERVIÇO DE INFORMAÇÃO AO CONSUMIDOR - FALE CONOSCO:  
[www.xalingo.com.br](http://www.xalingo.com.br) - e-mail: [vendas@xalingo.com.br](mailto:vendas@xalingo.com.br)  
GUARDAR PARA EVENTUAIS CONSULTAS.  
GUARDAR PARA EVENTUALES CONSULTAS.  
KEEP THIS FOR FURTHER CONSULTATIONS.

## RECOMENDAÇÕES PARA USO

RECOMENDACIONES DE USO/RECOMMENDATIONS OF USE

*A Xalingo Brinquedos agradece sua escolha por adquirir um produto de nossa marca. Para o melhor aproveitamento e evitar problemas no uso do nosso produto, pedimos para que primeiro seja lido todo o conteúdo deste manual e que o mesmo seja guardado para eventuais consultas.*

- Este brinquedo só deve ser entregue à criança após ter sido montado por um adulto.
- Este brinquedo deve ter a supervisão de um adulto durante o uso.
- Nunca o use perto de escadas, vias públicas, piscinas ou locais com água ou escorregadios.
- Para evitar acidentes, é ideal que a criança esteja calçada.
- Este produto não é destinado à exploração comercial.

*La Xalingo Brinquedos agradece su opción por adquirir un producto de suya marca. Para un mejor aprovechamiento y evitar problemas em el uso de sus productos, pedimos para que primero sea leído todo el contenido de este manual y que el mismo sea guardado para eventuales consultas.*

- Este juguete sólo debe ser entregado al niño después de haber sido armado por un adulto.
- Este juguete debe tener la supervisión de un adulto durante el uso.
- Nunca lo use cerca de las escaleras, vias públicas, piscinas o locales con agua o resbaladizos.
- Para evitar accidentes, es necesario que el niño esté calzado.
- Este producto no está destinado a la exploración comercial.

*Xalingo Toys thanks you for choosing our products. For a better enjoyment and to avoid problems when using our products, please read the instruction manual thoroughly and keep it handy for queries.*

- This toy should only be given to a child after assembled by an adult.
- This toy requires adult supervision during its use.
- Never put it near stairways, public areas, swimming pools or areas with water and slippery.
- To avoid accidents, it's ideal for the child to wear shoes.
- This product is not for commercial purpose.



**XALINGO S/A INDÚSTRIA E COMÉRCIO**  
BR 471 - km147 - SANTA CRUZ DO SUL - RS - BRASIL CEP 96835-642  
FONE / FAX: (51) 3719 - 9800 / 3719 - 1009 CNPJ 95.425.534/0001-76  
SERVIÇO DE INFORMAÇÃO AO CONSUMIDOR - FALE CONOSCO:  
[www.xalingo.com.br](http://www.xalingo.com.br) - e-mail: [vendas@xalingo.com.br](mailto:vendas@xalingo.com.br)  
GUARDAR PARA EVENTUAIS CONSULTAS.  
GUARDAR PARA EVENTUALES CONSULTAS.  
KEEP THIS FOR FURTHER CONSULTATIONS.